

## CIRCULAR C (S) 600

designed by  
jörg boner productdesign

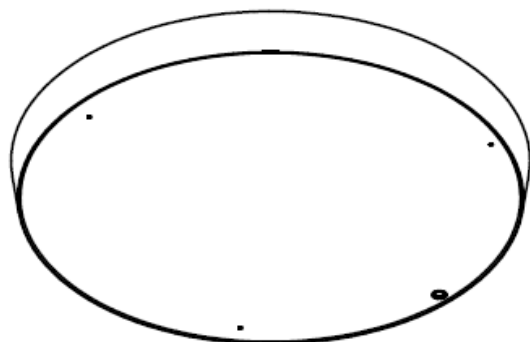

Dimmbare LED Deckenleuchte  
für Büro- und Wohnräume.

Dimmable LED ceiling Luminaire  
for living and work space

### Anleitung

#### CIRCULAR C 600

50710 4 40

50710 3 40

50710 4 75

50710 3 75

#### CIRCULAR C S 600

50720 4 40

50720 3 40

50720 4 75

50720 3 75

### Manual

40W, 220-240V..50/60Hz, IP20

40W, 220-240V..50/60Hz, IP20

75W, 220-240V..50/60Hz, IP20

75W, 220-240V..50/60Hz, IP20

40W, 220-240V..50/60Hz, IP20

40W, 220-240V..50/60Hz, IP20

75W, 220-240V..50/60Hz, IP20

75W, 220-240V..50/60Hz, IP20

Schätti AG Metallwarenfabrik

Tschachen 2

CH-8762 Schwanden

Switzerland

[www.schaetti-leuchten.ch](http://www.schaetti-leuchten.ch)

[info@schaetti-leuchten.ch](mailto:info@schaetti-leuchten.ch)

T +41 (0)55 647 3411

F +41 (0)55 647 3421

# SCHÄTTI LEUCHTEN

## Sicherheitshinweise

Der elektrische Anschluss und die Reparatur der Leuchte darf nur durch einen Fachmann unter Berücksichtigung der gültigen Vorschriften ausgeführt werden.

Die Leuchte ist nur für Innenräume geeignet.

Leuchte nicht abdecken.

Nichts an der Leuchte befestigen.

Reinigung mit trockenem Mikrofasertuch.

 „Vorsicht, Gefahr des elektrischen Schlags“

## Dimensionen

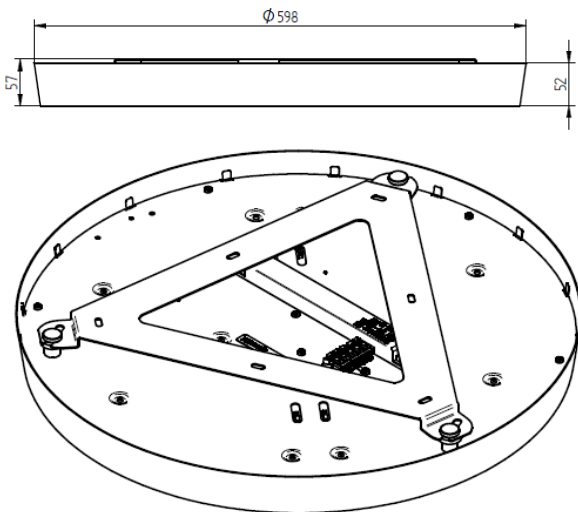

Höhe 52mm, mit Deckenträger 57mm

## Montage

Schrauben und Dübel sind nicht im Lieferumfang der Leuchte enthalten und müssen entsprechend der Wandbeschaffenheit gewählt werden.

Die Leuchte kann in beliebiger Orientierung an eine Wand oder Decke montiert werden.

### Schritt 1 Montage des Trägerbleches

Trägerblech anschrauben mit mindestens 3 Schrauben.

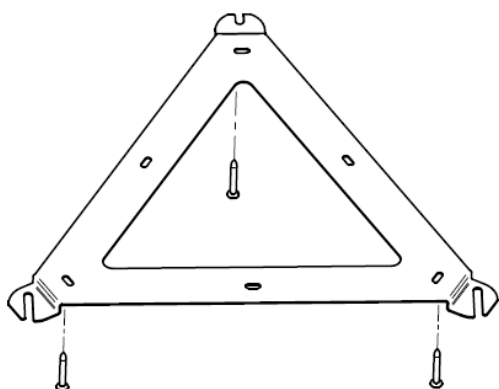

## Safety Instructions

Only qualified specialists are allowed to carry out electrical installation and repair of lamp with due observation of the current local regulations.

The lamp is only suitable for dry and non explosion-prone interiors.

Do not cover the lamp.

Do not attach anything to the lamp.

Clean with a dry microfiber cloth.

 „Caution, risk of electrical shock“

## Dimensions

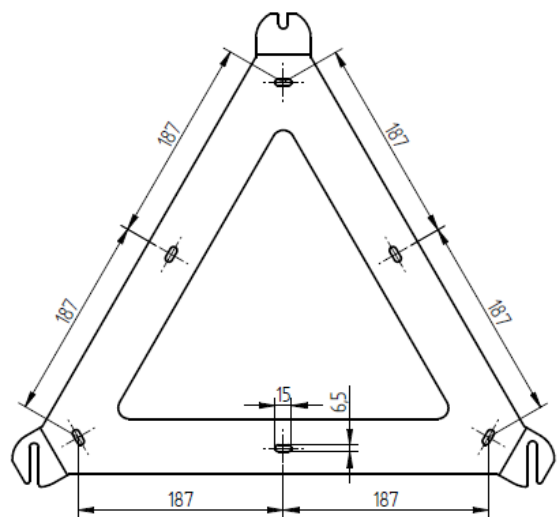

Height 52mm, with ceiling carrier 57mm

## Mounting

Screws and dowels are not included and must be selected according to the ceiling or wall material.

The lamp can be mounted in any orientation on the ceiling or the wall.

### Step 1 Mounting

Mounting the base with at least 3 screws.

# SCHÄTTI LEUCHTEN

## Montage

### Schritt 2.2 Elektrischer Anschluss

Der elektrische Anschluss und die Reparatur der Leuchte darf nur durch einen Fachmann unter Berücksichtigung der gültigen Vorschriften ausgeführt werden.

Verdrahten an das Betriebsgerät nach folgendem Anschlussdiagramm:

Je nachdem ob 3-Pol, Abb. links oder 5-Pol Kabel, Abb. rechts, verwendet wurden. Die Leuchte ist dimmbar über DALI Device Type 6.

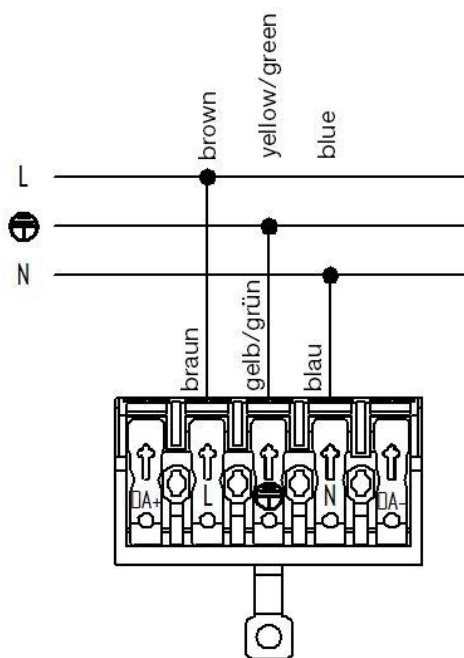

## Mounting

### Step 2.2 Electrical installation

Only qualified specialists are allowed to carry out electrical installation and repair of lamp with due observation of the current local regulations.

Connect driver according to circuit diagram: Depending on whether 3-pole, fig. left or 5-pole cables, fig. right, were used. The lamp is dimmable by DALI device type 6.

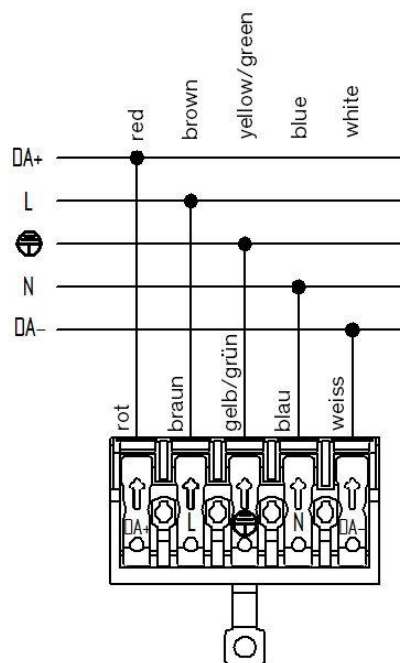

## Bedienung mit Sensor

Funktionen über den Taster:

- ein- und ausschalten (kurz drücken)

Funktion Fernbedienung siehe Zusatzblatt  
Ausschaltverzögerungszeit Präsenzmelder

Die Werkseinstellung ist Position 0 mit einer Nachlaufzeit von ca. 20 Minuten. Andere Betriebsmodus sind möglich, bitte lassen Sie sich vom Fachhändler oder Hersteller beraten.

## Service with sensor

Functions via the button

- switch the lamp on and off (briefly press)

Function remote control see supplementary sheet  
Switch off delay time motion sensor

The default position is 0 with a delay time of around 20 minutes. Other operation modes are possible, please consult your authorised specialist or the manufacturer.

# SCHÄTTI LEUCHTEN

## Schritt 3 Montieren und Sichern der Leuchte

Leuchte Aufschieben und mit Sechskantschlüssel (Grösse 2.5) durch die Öffnung in der Blende sichern.

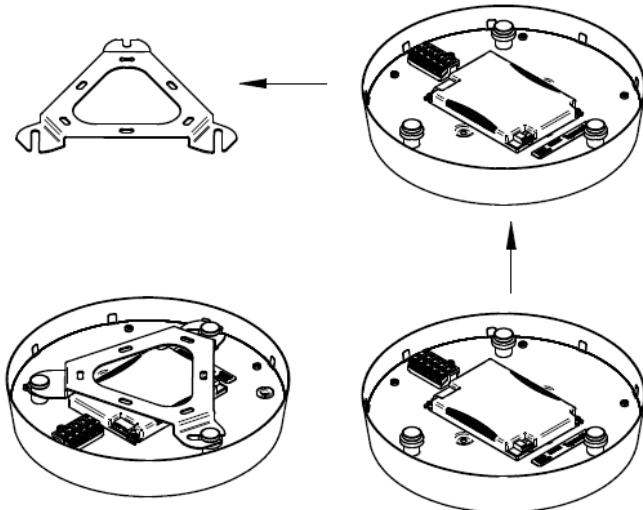

## Step 3 mounting and fastening the luminaire

Slide in the the luminaire body and fasten with a hexagonal key (size 2.5) through the opening in the glare shield.

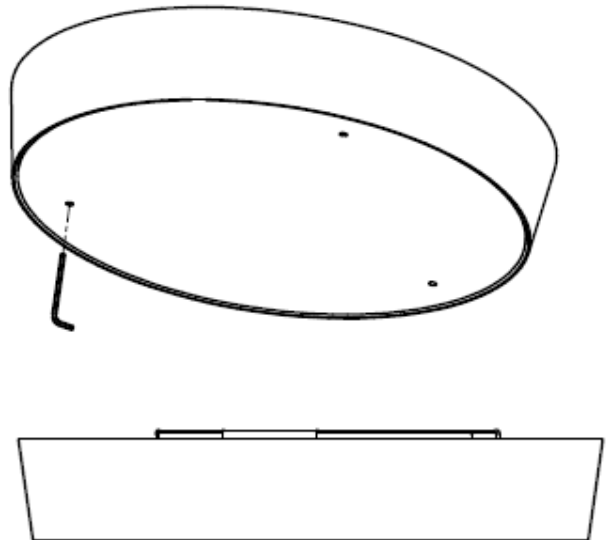

## Austausch Leuchtmittel / Reparatur

Die Reparatur und der Austausch von Betriebsgerät oder LED Platinen hat durch einen Fachmann oder durch den Hersteller zu erfolgen.



Der Austausch der auswechselbaren Lichtquelle darf nur durch eine Fachperson erfolgen

## Replacement and Repair

Repair and exchange of driver or LED modules only be by the producer or by qualified electrician.



Replaceable (LED only) light source by a professional.

## Entsorgung

Die Verpackung und das Verpackungsmaterial bestehen ausschließlich aus umweltfreundlichen Materialien. Sie können in den örtlichen Recyclingbehältern entsorgt werden.



Das Symbol der durchgestrichenen Abfalltonne auf Rädern bedeutet, dass das Produkt in der Europäischen Union einer getrennten Müllsammlung zugeführt werden muss. Dies gilt für das Produkt und alle mit diesem Symbol gekennzeichneten Zubehörteile. Gekennzeichnete Produkte dürfen nicht über den normalen Hausmüll entsorgt werden, sondern müssen an einer Annahmestelle für das Recycling von elektrischen und elektronischen Geräten abgegeben werden.

## Disposal

The card box and packaging material are made entirely of environmentally friendly materials. They can be disposed of in your local recycling bins.



The symbol of the crossed out bin on wheels signals that in the European Union the product must be disposed of in separated waste. This applies for the product and all accessory parts marked with this symbol. Marked products may not be disposed of in normal household waste, but must be taken to a recycling centre for electric and electronic devices.